

5 YEAR LIMITED WARRANTY

"Thank you" for purchasing our product. It is our policy to furnish you with high quality products at a fair price. With proper installation your fan should provide you with years of money saving comfort.

This fan is guaranteed to be free from defects in workmanship and Material for a period of five (5) years from date of purchase. Within the first (1) year from date of purchase any defective product should be returned to your **RETAIL OUTLET** along with proof of purchase. For the balance of the warranty, four (4) years, the **MOTOR WINDINGS ONLY** shall be free of defects. We will correct such defects or replace the motor assembly at our option if the product is returned, **FREIGHT PREPAID**, to us. The returned fan must be accompanied by your proof of purchase and a cheque for \$20.00 for handling and labour charges. All costs of removing and re-installing the product are **YOUR RESPONSIBILITY** damage to any part as such by accident, misuse, improper installation or by affixing any accessories **IS NOT** covered by this warranty. As a result of varying climatic conditions in your area this warranty does not cover any changes in finishes, including rusting, pitting, corroding, tarnishing or peeling.

WARRANTY VOID: In cases of alteration, abuse, installation not in accordance with instructions or REMOVAL Of the CSA Sticker.

10/21

This manual is used for following model series. 18

CF52 series
CF52JUD and CF52XXX

NOTE: XXX indicates series name.

CF-19A
LED
11/23

harmonizedhome
CANARMNA®



NEED HELP?
Call or Email us first

Our service team is ready to answer your questions...

1-800-265-1833 (English) / 1-800-567-2513 (French)

Monday – Friday
8 AM - 5 PM EST.

IN CANADA - ressalesscanada@canarmna.ca - IN USA - ressalessusa@canarmna.ca

INSTALLATION INSTRUCTIONS

DUAL MOUNT SERIES

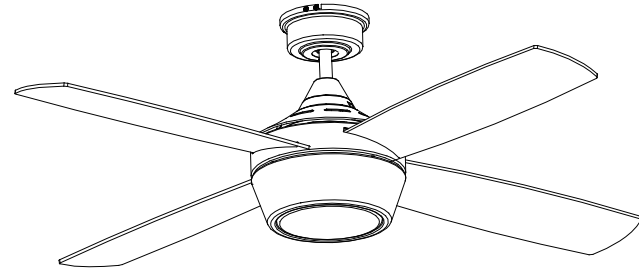

"INSTRUCTIONS PERTAINING TO RISK OF FIRE OR INJURY TO PERSONS"
"READ ALL INSTRUCTIONS"



**"IMPORTANT SAFETY
INSTRUCTIONS"
"SAVE THESE INSTRUCTIONS"**

INSTALLATION AND WIRING TO BE IN ACCORDANCE WITH CEC,
NEC, LOCAL ELECTRICAL CODES and ANSI/NFPA 70.
Consult a qualified electrician if you are not familiar with wiring.

TOOLS AND MATERIALS REQUIRED

- Philips Screw Driver
- Blade Screw Driver
- Step Ladder
- Wire Cutters
- Wiring supplies as required by electrical code.

NOTE: FOR OPTIMUM QUIETNESS, FULLY ASSEMBLE FAN AND RUN 24 HOURS

2157 Parkedale Ave.,
Brockville, Ontario
K6V 5V6
PH: (613) 342-5424
FX: (613) 342-8437

2555 Rue Bernard
Lefebvre Laval, Quebec
H7C 0A5
PH: (450) 665-2535
FX: (450) 665-0910

SAFETY PRECAUTIONS

1. Turn off power at main electrical service box before starting installation. 14
2. Electrical connections must comply with local code ordinances, national electrical codes, CEC, NEC and ANSI/NFPA 70. 13
3. Make sure the installation site you choose allows the fan blades to rotate freely without any obstructions.
4. When mounting the fan on a ceiling outlet box, Use an approved (CSA for Canada and UL for U.S.) ceiling fan box marked **"FOR FAN SUPPORT"**. Ensure the outlet box is securely installed in place such that it is able to support at least the fan weight.
5. **WARNING:** To reduce the risk of fire, electric shock, or other personal injury, mount fan only on an outlet box or supporting system marked acceptable for fan support of 35 lbs (15,9 kg) or less and use the mounting screws provided with the outlet box. Most outlet boxes commonly used for the support of lighting fixtures are not acceptable for fan support and may need to be replaced. Consult a qualified electrician if in doubt.
6. The fixing means for attachment to the ceiling such as hooks or other devices shall be fixed with a sufficient strength to withstand 4 times the weight of the ceiling fan. 7
7. The mounting of the suspension system shall be performed by the manufacturer, its service agent or suitably qualified persons. 8
8. This ceiling fan is pre-built with luminaire. Do not use any other luminaire for this fan. 9
9. This appliance is not intended for use by persons (including children) with reduced physical, sensory or mental capabilities, or lack of experience and knowledge, unless they have been given supervision or instruction concerning use of the appliance by a person responsible for their safety. 1
10. Children should be supervised to ensure that they do not play with the appliance. 2
11. Total Fan Weight For Reference: 52"approximate 7.1 kgs(15.66lbs). 5

WARNING

- To reduce the risk of fire or electrical shock, ONLY use model CQ006 remote control for optional remote control adaptability.
- To reduce the risk of personal injury, **DO NOT** bend the blade brackets when installing the brackets, balancing the blades or cleaning the fan. Also. **DO NOT** insert foreign objects in between rotating fan blades. 10
- **WARNING:** TO REDUCE THE RISK OF FIRE, ELECTRIC SHOCK, OR PERSONAL INJURY, MOUNT TO OUTLET BOX MARKED ACCEPTABLE FOR FAN SUPPORT AND USE MOUNTING SCREWS PROVIDED WITH THE OUTLET BOX. 11
- Mount with the lowest moving parts at least 2.10 Meters (7 Feet) above floor or grade level.
- **DO NOT** operate reversing switch while fan blades are in motion. Fan must be turn off and rotating blades stopped completely, operate reverse switch and then operate speed switch for the opposite direction.
- Direct wiring to an external variable speed wall control or dimmer switch of this fan and or external light kit will void warranty and make fan and light inoperable.

MAINTENANCE

- When properly maintained, fans can be expected to give years of trouble free operation.
- Properly maintained fans must be inspected every 3 months for vibration and wear on the support mechanism and that all screws, nuts, etc. are tight. 4
- To clean the fixture, turn off the power, wait for it to cool, and wipe the fixture with a clean, soft cloth.
- The replacement of parts of the safety suspension system device shall be performed by the manufacturer, its service agent or suitably qualified persons. 6
- **WARNING: If unusual oscillating movement is observed, immediately stop using the ceiling fan and contact the manufacturer, its service agent or suitably qualified persons.** 3
- Refer to (Fig. 11) for maintenance schedule

DATE INSTALLED:		
Visible Vibration Check Every 3 Months	Support Mechanism Refer to Installation Instructions (Every 3 Months)	Screws Refer to Installation Instructions (Every 3 Months)

Fig.11

**Supplier's Declaration of Conformity
47 CFR § 2.1077 Compliance Information**

Unique Identifier: CANARMNA

Responsible Party

CanarmInc.

709 East Main Street, Teutopolis, Illinois, USA 62467

1.800.267.4427

This equipment has been tested and found to comply with the limits for a Class B digital device, pursuant to Part 15 of the FCC Rules. These limits are designed to provide reasonable protection against harmful interference in a residential installation. This equipment generates, uses and can radiate radio frequency energy and, if not installed and used in accordance with the instructions, may cause harmful interference to radio communications. However, there is no guarantee that interference will not occur in a particular installation. If this equipment does cause harmful interference to radio or television reception, which can be determined by turning the equipment off and on, the user is encouraged to try to correct the interference by one or more of the following measures:

- Reorient or relocate the receiving antenna.
- Increase the separation between the equipment and receiver.
- Connect the equipment into an outlet on a circuit different from that to which the receiver is connected.
- Consult the dealer or an experienced radio/TV technician for help.

CAUTION:

Any changes or modifications not expressly approved by the grantee of this device could void the user's authority to operate the equipment. This device complies with Part 15 of the FCC Rules. Operation is subject to the following two conditions: (1) This device may not cause harmful interference, and (2) this device must accept any interference received, including interference that may cause undesired operation.

This device contains licence-exempt transmitter(s)/receiver(s) that comply with Innovation, Science and Economic Development Canada's licence-exempt RSS(s). Operation is subject to the following two conditions:

1. This device may not cause interference.
2. This device must accept any interference, including interference that may cause undesired operation of the device.



WARNING: Do NOT install this fan with variable speed wall control or wall-mounted dimmer switch. It will permanently damage the fan's remote control and cause the fan's function to fail.

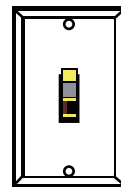

ON / OFF switch



NO Variable speed wall control



NO Dimmer switch

ASSEMBLY DRAWING

- A. Mounting Bracket
- B. Canopy
- C. Downrod Assembly
- D. Yoke Cover
- E. Fan Motor Assembly
- F. Diffuser
- G. Remote Control
- H. Blade

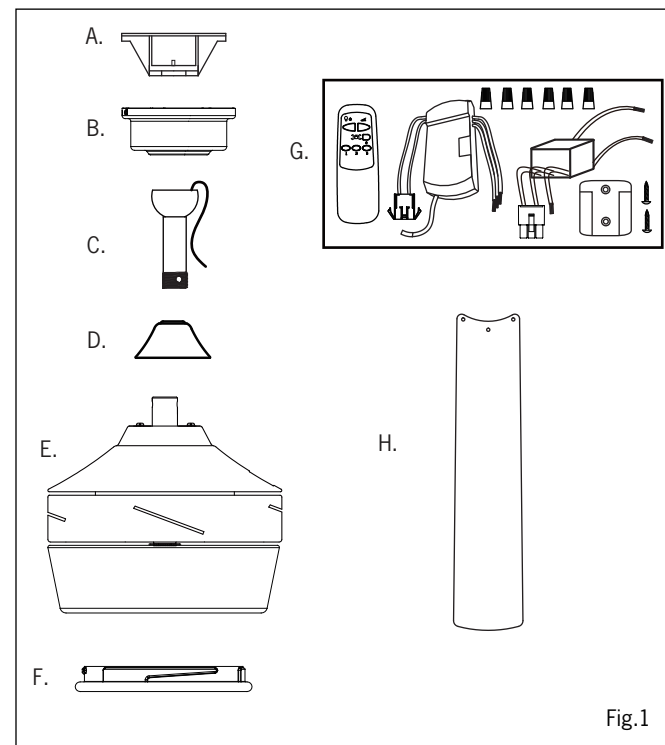

Fig.1

INSTALLATION

NOTE: All set screws must be checked and retightened where necessary, before and after installation.

1. ATTACH THE FAN BLADES

- Remove the cover on the top housing.

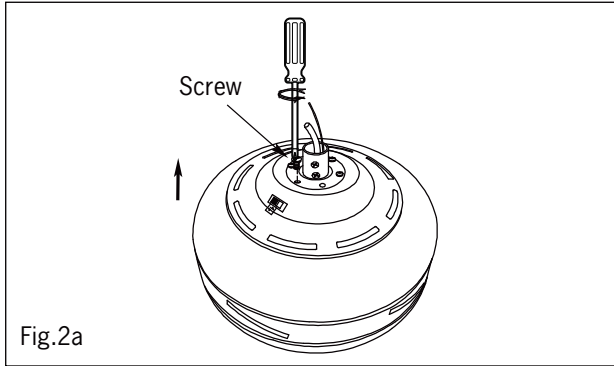

- Attach the blades to the fan motor assembly using the screws, metal washer and fibre washer. Slightly turn the blade after installation and repeat the same step for the other blades.

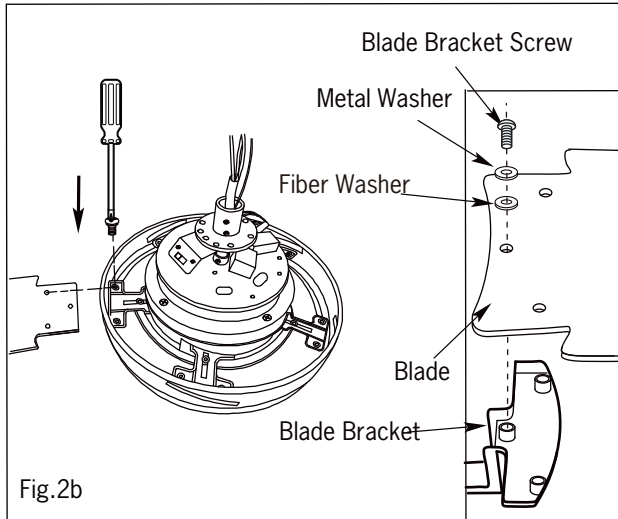

- Re-attach the cover to the top housing.

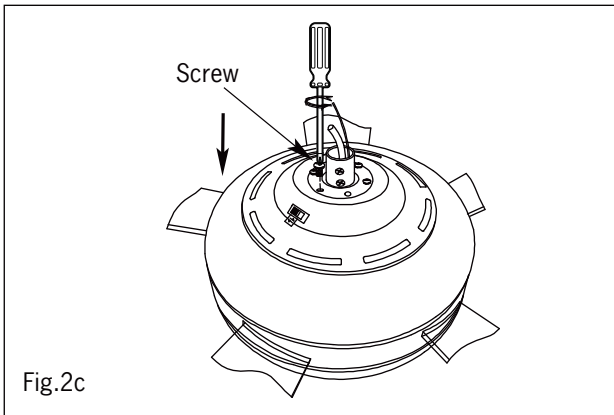

TROUBLESHOOTING SUGGESTIONS

TROUBLE

1. Fan will not start

- Check fuses and circuit breakers.
- Check wiring connections to fan.
- Check wiring connections in switch housing.

CAUTION: Turn power off for last two items.

2. Fan sounds noisy

- Check to make sure that all screws in motor housing are snug.
- Check to make sure that blade bracket screws are tight.
- Check to make sure that wire nuts in switch housing are not rattling against wall of switch housing.
- If fan has a light kit make sure switch housing screws and set screws are tight.
- Some fan motors are sensitive to signals from solid state variable controls. If solid state controller is used, change to an alternative control. (See a representative for a list of available controls.)
- Allow a 24 hour break in period to eliminate most noises.

3. Fan wobbles or shakes excessively.

- Check that all blades are screwed firmly into blade brackets.
- Check that blade brackets are secured firmly to motor.
- Check distance from tip of blades to ceiling.
- Check distance between blade tip to blade tip. All measurements should be equal. Loosen blade screws and position blade until even then re-tighten.
- Check that the downrod hemisphere notch is engaged in canopy.
- Check to make sure that jam screws in downrod are tightened.
- Make sure canopy and mounting bracket are tightened securely to wooden joist.
- Make sure warpage has not occurred in fan blades. If so, contact the customer service department for replacement parts.

5. ELECTRICAL HOOK-UP

C INSTALLING THE REMOTE CONTROL WALL BRACKET

- If desired, the wall bracket can be installed to house the remote control.
- Use the screws to secure the wall bracket at the desired mounting location.
 - Place the remote control into the wall bracket.

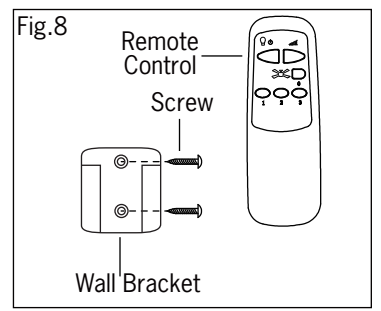

6. MOUNTING FAN ASSEMBLY

- Place two screws and washers on mounting plate (marked B on diagram) which correspond with slots in canopy. Screw in two turns.
- Position canopy to mounting plate aligning slots to screws (marked B on diagram) then turn to lock.
- Position and tighten the two screws and washers (marked A on diagram) then tighten the two screws (marked B on diagram).

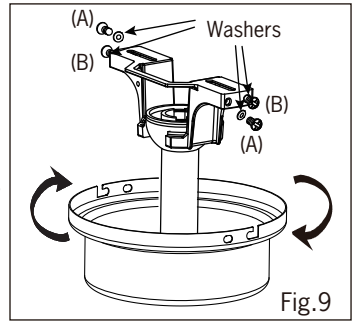

7. LIGHT KITS

DETACHABLE LIGHT KITS (Refer to one of the following light kits for your model)

WARNING: BE SURE TO TURN OFF POWER BEFORE INSTALLING

- Screw the diffuser to the Light kit.

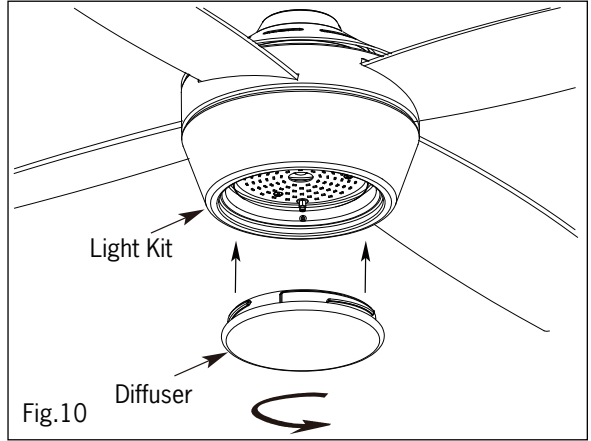

2 MOUNTING OPTION DOWNROD MOUNT

- Remove the canopy from mounting bracket by loosening the 4 screws.
- Remove the hemisphere from downrod by loosening the hemisphere jam screw and lock pin.
- Remove Bolt, flat and cotter pin from the yoke. Slightly loosening the 2 jam screws on the yoke.
- Route the wires and safety cable through the downrod and screw the downrod into the yoke and align holes for the bolt to go through. **Ensure not to damage the wires.** Place the flat washer and cotter pin to lock the bolt. Re-tighten the 2 jam screws on the yoke
- Slide the yoke cover, rubber ring and canopy into the downrod.
- Re-attach the hemisphere into the downrod. Insert the lock pin through the hole of downrod and put the lock pin in place on the hemisphere.
- Tighten the hemisphere jam screw against the downrod.

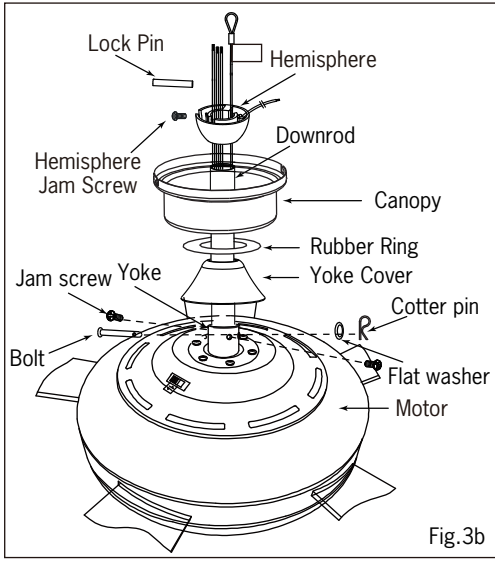
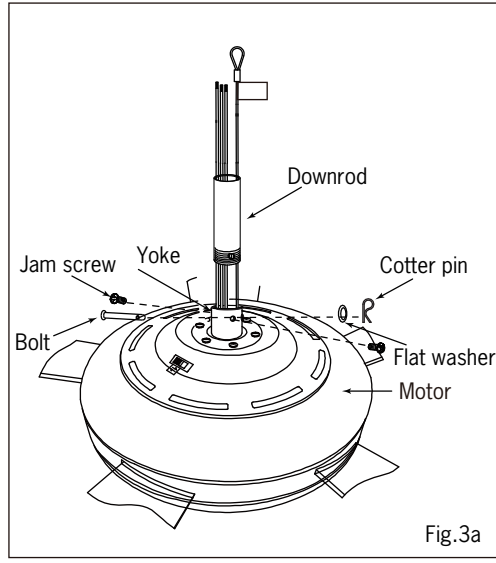

WARNING: Ensure that all connections, set screws and screws are securely tightened before the next step.

2

MOUNTING OPTION

B FLUSH MOUNT

- Remove rubber ring from canopy.
- Place canopy on fan housing by aligning 3 larger holes of canopy over 3 existing screws on the motor housing.
- Secure canopy to motor housing by placing 3 screws and washers (supplied in hardware package) in the 3 smaller holes in the canopy.

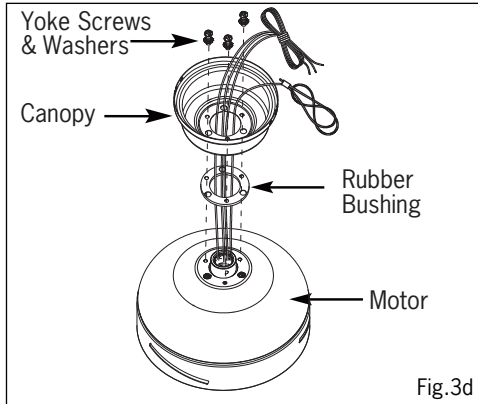
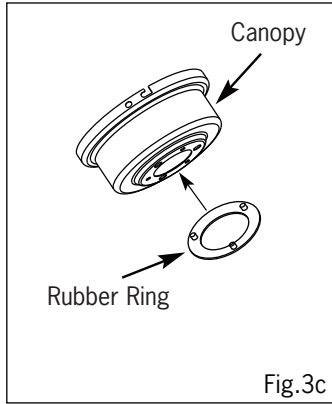

3.

INSTALL MOUNTING BRACKET

WARNING: To Reduce The Risk Of Fire, Electric Shock, Or Personal Injury, Mount To UL/CSA Listed Outlet Box Marked Acceptable for Fan Support And Use Mounting Screws Provided With The Outlet Box.

- Install J-Hook through centre of outlet box and into the wooden joist.
- Secure mounting bracket and rubber gaskets to outlet box.
- Hang the safety cable onto the J-hook.
- Hang fan on temporary hook or mounting bracket.

Diagram Fig. 3b is for Downrod Mount.

Diagram Fig. 3c is for Flush Mount.

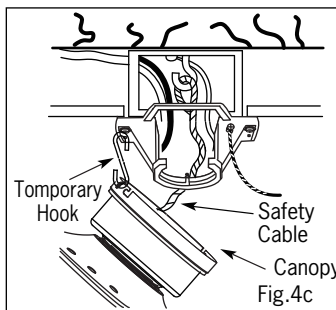
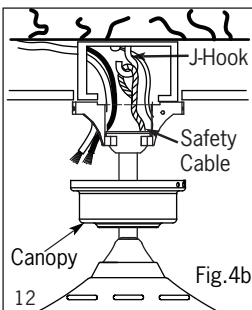
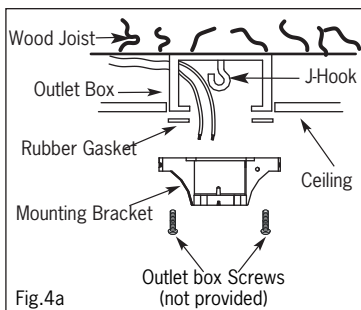

5.

ELECTRICAL HOOK-UP

- Position the receiver into the mounting bracket as shown direction.

A

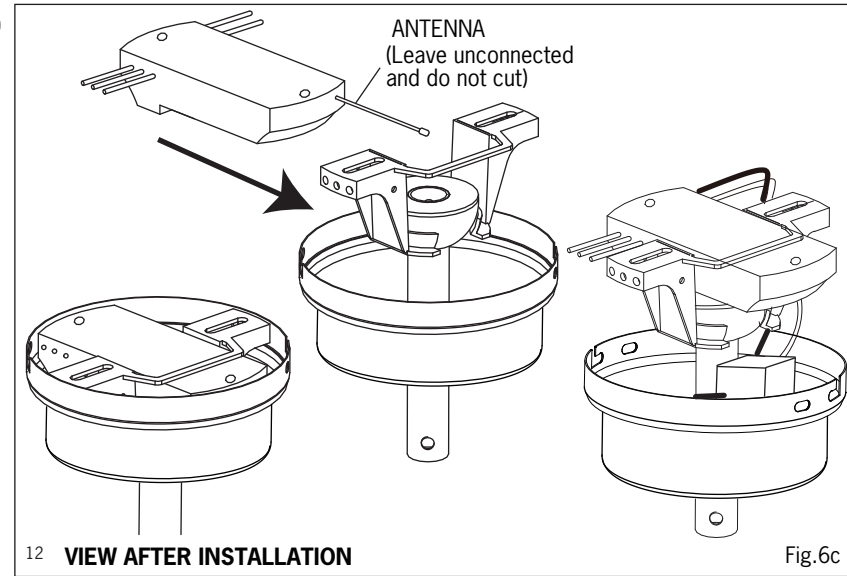

12 **VIEW AFTER INSTALLATION**

Fig. 6c

B

WARNING: Bypassing the remote and directly wiring fan or light voids warranty and will render the fan and light kit inoperable. Only use supplied remote control to operate the fan and light kit.

Setting the code on the hand-held remote and the receiver.

- remove the battery cover on the hand-held remote (Press firmly below the arrow and slide the battery cover off).
- set code switches to desired position.
- set the code switches to the same positions on the receiver as set on the remote.

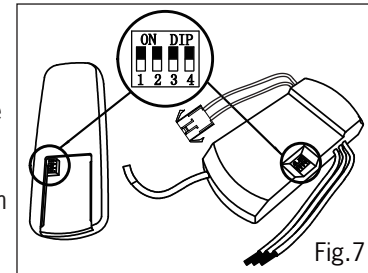

Fig. 7

INSTRUCTIONS

The slide switch is for forward/reverse rotation.

In cold weather: Set to reverse rotation (clockwise). Airflow will be directed upward, circulating warm air.

In warm weather: Set to forward rotation (counter-clockwise). Airflow will be directed downward, circulating cold air.

REMOTE CONTROL

Install 9 V battery (not included). Operation buttons on the remote:

- | | |
|---------------------------|-----------------------------|
| 1 - Fan high speed | 2 - Fan medium speed |
| 3 - Fan low speed | 0 - Fan off |
| ☹ - Light on/off | ⏻ - Light dimmer |

*Hold down to increase or decrease the light.

The light has a memory function so the light will stay at the same brightness as the last time it was turned off.

5.

ELECTRICAL HOOK-UP

A

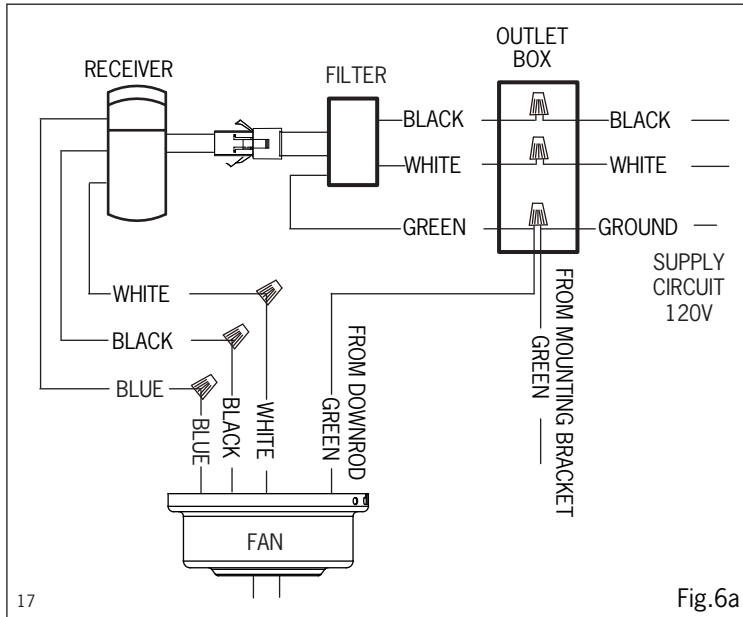

Fig.6a

In Quebec, the installation of this product must be carried out by a qualified electrician.

NOTE: Once wires are connected, carefully tuck all wires and wire nuts into the metal outlet box making sure that the wires are clear of the hemisphere and downrod when positioned in mounting bracket.

- Push all connected wires up into ceiling box.

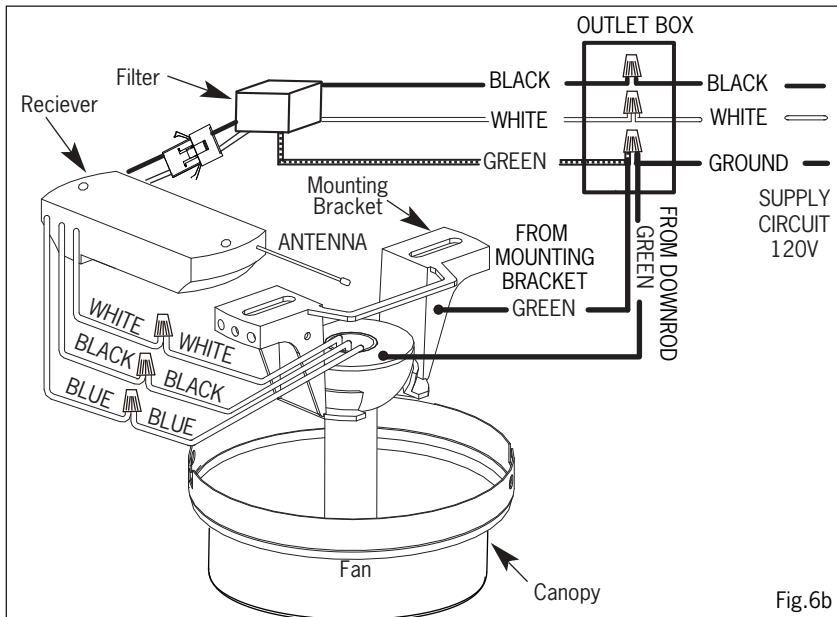

Fig.6b

4.

ENGAGE HEMISPHERE (Downrod Mount Only)

- Carefully rotate fan assembly until groove in hemisphere locks over tab of canopy assembly.

WARNING: Failure to seat tab in groove could cause damage to electrical wires and possible shock or fire hazard.

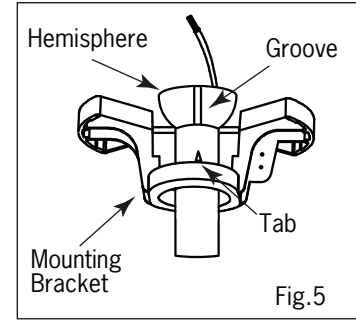

Fig.5

NOTE: When installing fan on sloped ceiling, make sure tab on hanger bracket faces towards the top of the slope. Depending on the slope, a longer downrod may be required to prevent fan blades from hitting the ceiling.

5.

ELECTRICAL HOOK-UP

Direct wiring to an external variable speed wall control or dimmer switch of this fan and or external light kit will void warranty and make fan and light inoperable.

A

- This fan is equipped with a remote control unit for controlling the fan speeds and light kit.

Make the following wire connections to the receiver unit (see fig. 6a) using the wire nuts supplied. 17

- connect the male and female plug from the filter and the receiver.
- connect WHITE receiver unit wire (MOTOR N) to WHITE fan wire.
- connect BLACK receiver unit wire (MOTOR L) to BLACK fan wire.
- connect BLUE receiver unit wire (FOR LIGHT) to BLUE light wire.
- connect GREEN fan wire to BARE (ground) wire.
- connect BLACK receiver unit wire to BLACK supply wire.
- connect WHITE receiver unit wire to WHITE supply wire.
- After making the wire connections, ensure the wires should be spread apart with the grounded conductor and the equipment-grounding conductor on one side of the outlet box and the ungrounded conductor on the other side of the outlet box. 15
- Ensure the splices after being made should be turned upward and pushed carefully up into the outlet box 16

GARANTIE LIMITÉE DE 5 ANS

“**Merci**” d’avoir opté pour un de nos produits. Notre politique est de vous fournir un produit de qualité à un prix compétitif. Avec l’aide d’une installation adéquate, votre ventilateur vous fournira des années de confort et D’économies d’énergie.

Ce ventilateur est garanti contre toutes défectuosités de matériaux ou de main-d’oeuvre pour une période de cinq (5) ans à partir de la date d’achat. Durant la première (1) année suivant l’achat, un produit défectueux devra être retourné au détaillant accompagné de la preuve d’achat. Pour la balance de la garantie soit quatre (4) ans, **LE MOTEUR SEULEMENT SERA GARANTIE** contre toutes défectuosités. Nous réparerons ou remplacerons, à notre choix, le moteur défectueux si celui-ci est retourné frais de port payés. Le ventilateur doit être retourné **accompagné de la preuve d’achat et d’un chèque de \$20.00** pour couvrir les frais de main-d’oeuvre et de manutention.

Tous les frais encourus dans le démontage et la réinstallation du produit sont à vos frais. Les dommages causés par un accident, un abus, une opération inadéquate, une mauvaise installation ou l’installation d’un accessoire **NE SONT PAS COUVERTS PAR CETTE GARANTIE**. Aussi, en vue des variances climatiques de votre région, cette garantie ne couvre pas les changements du fini, soit, la rouille, la corrosion, le ternissement ou l’écaillage. **Cette garantie sera nulle lors d’altération, d’abus ou d’installation non-conformes aux instructions ou lorsque l’étiquette de L’ACNOR (CSA) serait ENLEVÉE.** 10/21

Ce manuel est utilisé pour les modèles des séries suivantes : 18

Série CF52
CF52JUD et CF52XXX

Note : XXX indique le nom de la série.

CF-19A
LED
11/23

harmonizedhome
CANARMNA®



BESOIN D’AIDE?

Écrivez-nous ou appelez nous d’abord

Notre équipe de service est prêt à répondre à vos questions...

1-800-265-1833 (Anglais) / 1-800-567-2513 (Français)

Lundi – Vendredi
8 AM - 5 PM EST.

Au Canada - ressalescanada@canarmna.ca - Aux États-Unis - ressalesusa@canarmna.ca

MODE D’INSTALLATION

SERIE DOUBLE MONTURE

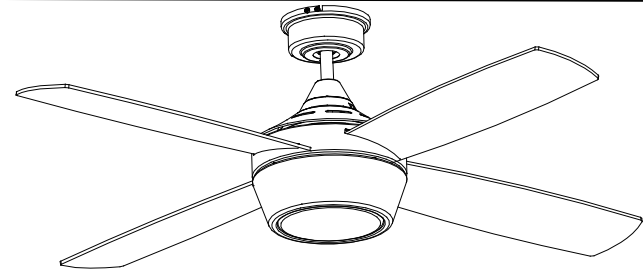

“INSTRUCTIONS CONCERNANT LE RISQUE D’INCENDIES OU LES DOMMAGES DES PERSONNES” “LISEZ TOUTES LES INSTRUCTIONS”



“INSTRUCTIONS DE SÛRETÉ
IMPORTANTES”

“GARDEZ CES INSTRUCTIONS”

L’installation et les connexions électriques doivent être conformes aux normes CEC, NEC et codes électriques locaux ainsi que les codes ANSI/NFPA 70. Consultez un électricien qualifié si vous n’êtes pas familiers avec l’électricité

OUTILS ET MATÉRIAUX REQUIS

- Tournevis Philips
- Tournevis Plat
- Fournitures électriques telles que prescrites par le code électrique
- Escabeau
- Coupeur de Fil

N.B.: Pour une opération silencieuse, complétez l’installation et rodez durant 24 heures.

2157 Parkedale Ave.,
Brockville, Ontario
K6V 5V6
PH: (613) 342-5424
FX: (613) 342-8437

2555 Rue Bernard
Lefebvre Laval, Quebec
H7C 0A5
PH: (450) 665-2535
FX: (450) 665-0910

MISE EN GARDE

1. Fermez le courant au disjoncteur avant l'installation. 14
2. Les connexions électriques doivent être conformes aux codes et ordonnances électriques nationaux CEC, NEC et ANSI/NFPA 70. 13
3. Lorsque vous choisissez l'emplacement du ventilateur assurez-vous que cet endroit permettra une rotation libre des pales sans obstructions.
4. Lorsque vous installez le ventilateur à la boîte électrique au plafond, Utilisez une boîte **"POUR SOUTIEN D'UN VENTILATEUR"** approuvée pour les ventilateurs de plafond (CSA pour le Canada et UL for les E.U.). Assurez-vous que la boîte électrique est bien fixée au plafond et peut supporter le poids du ventilateur.
5. **AVERTISSEMENT:** Pour réduire le risque d'incendie, de choc électrique ou de toute autre blessure, fixez le ventilateur uniquement à une boîte de sortie de courant ou à un système de support portant la mention capable de supporter un ventilateur de 15,9 kg (35 lb) ou moins, au moyen des vis de montage fournies avec la boîte de sortie de courant. La plupart des boîtes de sortie de courant utilisées couramment pour le support de luminaires ne conviennent pas aux ventilateurs et peuvent devoir être remplacées. En cas de doute, consultez un électricien qualifié.
6. Les moyens de fixation pour l'installation au plafond tels que les crochets ou tout autre dispositif doivent être fixé avec une résistance suffisante pour supporter 4 fois le poids du ventilateur de plafond. 7
7. L'installation du système de suspension doit être effectué par le fabricant, un agent de service ou une personne dûment qualifiée. 8
8. Ce ventilateur est pré-assemblé avec les ampoules. N'utilisez pas d'autres ampoules pour ce ventilateur. 9
9. Cet appareil n'est pas destiné à être utilisé par des personnes (y compris des enfants) ayant des capacités physiques, sensorielles ou mentales réduites, ou un manque d'expérience, à moins qu'elles n'est reçu une supervision ou des instructions concernant l'utilisation de l'appareil par une personne responsable de leur sécurité. 1
10. Les enfants doivent être surveillés afin de s'assurer qu'ils ne jouent pas avec l'appareil. 2
11. Pour votre référence, le poids approximatif du ventilateur est 52", 7.1 kgs(15.66lbs). 5

MISE EN GARDE

- Pour éviter les dangers d'incendie et de secousses électriques, utilisez SEULEMENT le contrôle à distance optionnel modèle CQ006.
- Pour réduire le risque de blessures corporelles, **NE pliez PAS** les supports de pales lors de l'installation, du balancement des pales ou du nettoyage du ventilateur. **NE PAS** insérer d'objets étrangers entre les pales en rotation. 10
- **MISE EN GARDE: POUR RÉDUIRE LES RISQUES D'INCENDIE, DE CHOQUES ÉLECTRIQUES OU DE BLESSURES CORPORELLES, POSEZ LE VENTILATEUR SUR UNE BOÎTE DE SORTIE ÉLECTRIQUE INDiquÉE "ACCEPTABLE POUR L'INSTALLATION D'UN VENTILATEUR" ET UTILISER LES VIS D'INSTALLATION FOURNIES AVEC LA BOÎTE DE SORTIE.** 11
- L'installation du ventilateur doit se faire en gardant une distance minimum de 2.10 mètres (7 pieds) entre le plancher et les parties mobiles du ventilateur.
- **NE PAS** utiliser l'interrupteur de reverse lorsque le ventilateur est en marche. Le ventilateur doit être éteint et les pales doivent complètement cesser de tourner. Utilisez l'interrupteur de reverse puis utiliser ensuite l'interrupteur de vitesse afin de faire fonctionner le ventilateur dans la direction opposée.
- Un branchement direct à un variateur de Vitesse mural externe ou un variateur de ce ventilateur ou lumière annulera la garantie et peut rendre le ventilateur et la lumière non-fonctionnels.

ENTRETIEN

- Lorsqu'un ventilateur est bien entretenu il pourra vous procurer des années d'opération sans soucis.
- Les ventilateurs correctement entretenus doivent être inspectés tous les 3 mois pour détecter les vibrations et l'usure du mécanisme de support et que toutes les vis, écrous, etc. sont bien serrés. 4
- pour nettoyer le luminaire, l'éteindre, attendre qu'il soit froid, puis le nettoyer avec linge propre et doux.
- Le remplacement de pièces de sécurité du système de suspension doit être effectué par le fabricant, un agent de service ou une personne dûment qualifiée. 6
- **MISE EN GARDE: Si un mouvement oscillant inhabituel est observé, cesser immédiatement l'utilisation du ventilateur et contactez le fabricant, un agent de service ou une personne dûment qualifiée.** 3
- Voir l'illust. 11 pour la cédule d'entretien.

DATE D'INSTALLATION:

Ocillation visible, vérifiez tous les 3 mois	Mécanisme de soutien, vérifiez tous les 3 mois et voir le mode d'installation	Vis, voir mode d'installation et vérifiez tous les 3 mois

**Supplier's Declaration of Conformity
47 CFR § 2.1077 Compliance Information**

Unique Identifier: CANARMNA
Responsible Party

CanarmInc.
709 East Main Street, Teutopolis, Illinois, USA 62467
1.800.267.4427

Cet équipement a été testé et déclaré conforme aux limites imposées aux appareils numériques de classe B, conformément à la section 15 du règlement de la FCC. Ces limites sont conçues pour fournir une protection raisonnable contre les interférences nuisibles dans une installation résidentielle. Cet équipement génère, utilise et peut émettre de l'énergie des fréquences radio. S'il n'est pas installé et utilisé conformément aux instructions, il peut causer des interférences nuisibles aux communications radio. Cependant, rien ne garantit que des interférences ne se produiront pas dans une installation particulière. Si cet équipement provoque des interférences nuisibles avec la réception de radio ou de télévision, ce qui peut être déterminé en éteignant et en rallumant l'équipement, l'utilisateur est invité à tenter de corriger l'interférence en appliquant l'une ou plusieurs des mesures suivantes :

- Réorienter ou déplacer l'antenne de réception.
- Accroître la distance entre l'équipement et le récepteur.
- Connecter l'équipement à une prise d'un circuit différent de celui auquel le récepteur est connecté.
- Consulter le revendeur ou un technicien radio/tv expérimenté pour obtenir de l'aide.

MISE EN GARDE:

Tout changement ou modification non expressément approuvé par le bénéficiaire de cet appareil peut annuler le droit de l'utilisateur à utiliser l'équipement.

Cet appareil répond aux normes de la FCC partie 15. L'utilisation est sujette aux deux conditions suivantes : (1) L'appareil ne causera pas d'interférence nuisible, (2) L'appareil acceptera toute interférence reçue incluant l'interférence qui causera une opération indésirable.

Ce dispositif comprend un(des) transmetteur(s)/appareil(s) de réception exempt(s) de licence qui est(sont) conforme(s) aux normes d'exemption de licence RSS de Innovation, Sciences et Développement économique Canada. Son fonctionnement est soumis aux deux conditions suivantes:

1. Cet appareil ne doit pas causer d'interférences préjudiciables.
2. il doit accepter toute interférence reçue, y compris les interférences pouvant entraîner un fonctionnement indésirable.



AVERTISSEMENT: NE PAS installer ce ventilateur avec une interrupteur murale à vitesse variable ou une interrupteur de variation de lumière. Cela endommagera définitivement la télécommande du ventilateur et fera échouer les fonctions du ventilateur.

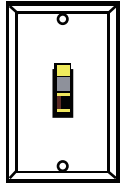

**Interrupteur
ON / OFF**



**AUCUN variateur
de vitesse mural**



**AUCUN interrupteur
de variation**

DIAGRAMME D'INSTALLATION

- A. Ferrure de montage
- B. Cloche
- C. Tige de suspension
- D. Couvercle du collet
- E. Moteur du ventilateur
- F. Diffuseur
- G. Pale
- H. Contrôle à distance

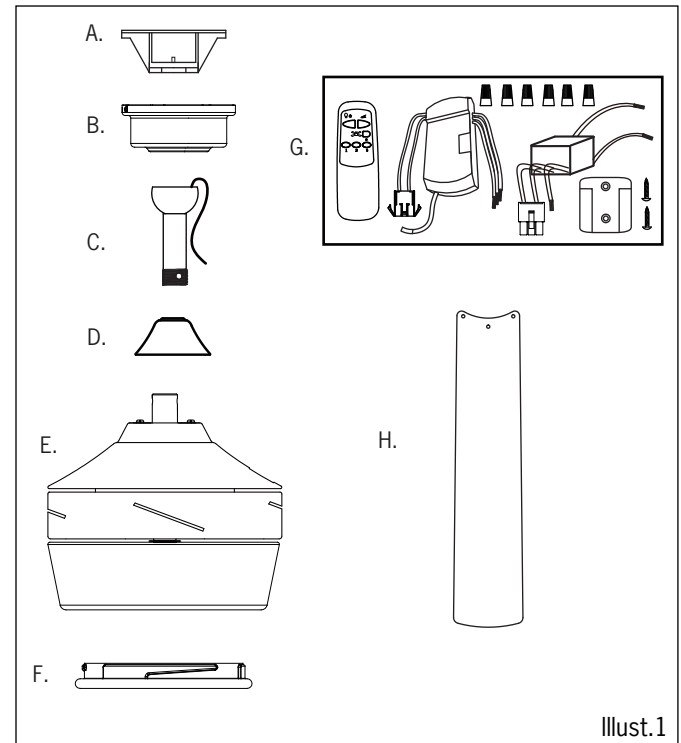

Illust.1

1. POSEZ LES PALES AU VENTILATEUR

- Enlevez le couvercle du dessus du boîtier.

- Enlevez le couvercle du dessus du boîtier.

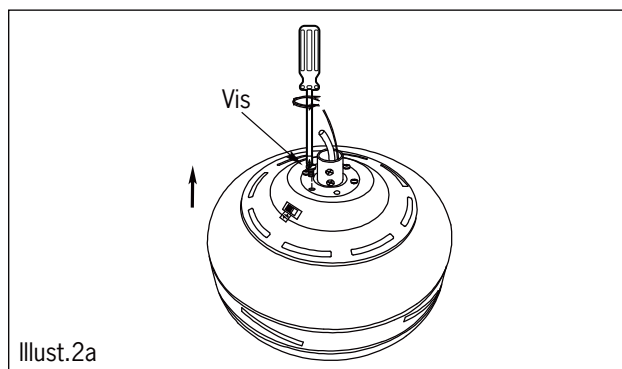

Illust.2a

- Posez les pales au moteur en utilisant les vis, les rondelles en métal et les rondelles en fibre. Tournez la pale légèrement lorsqu'elle est installée et recommencez la procédure pour les autres pales.

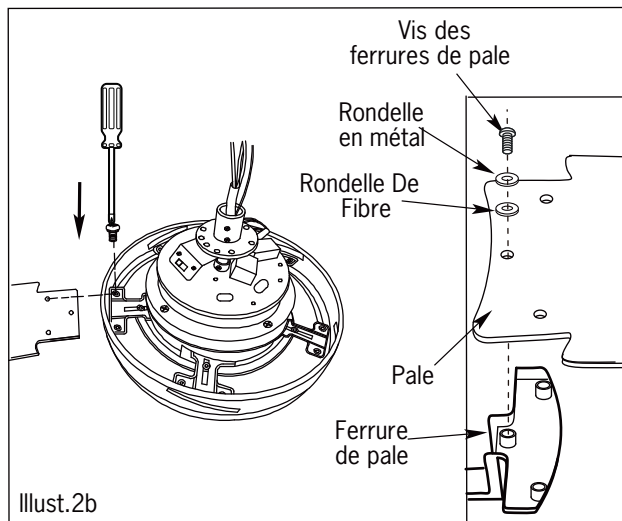

Illust.2b

- Posez de nouveau le couvercle sur le dessus du boîtier.

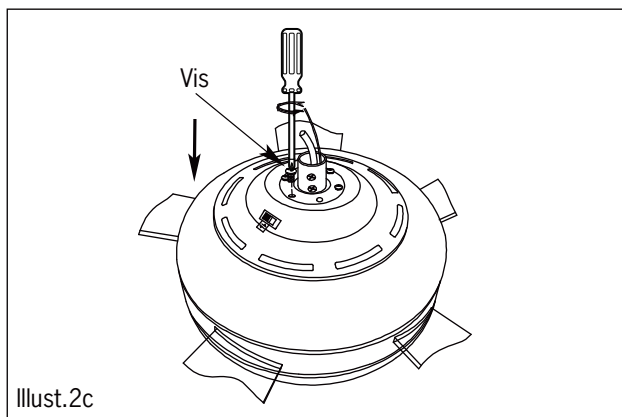

Illust.2c

DEPANNAGE

PROBLEME

1. Le ventilateur ne démarre pas.

- Vérifiez les connexions électriques au ventilateur.
- Vérifiez les fusibles au disjoncteur.
- Vérifiez les connexions électriques dans le logement des interrupteurs.

Fermez le courant aux deux derniers items.

2. Le ventilateur est bruyant.

- Assurez-vous que toutes les vis du moteur sont bien serrées.
 - Assurez-vous que les vis des ferrures de pales sont bien serrées.
 - Assurez-vous que les écrous à fils à l'intérieur du logement des interrupteurs ne cognent pas contre les parois du logement
 - Si votre ventilateur porte un luminaire assurez-vous que le vis du luminaire au logement soient bien serrées.
 - Certains ventilateurs sont très sensibles aux signaux émis d'un contrôle à transformateur à vitesse variable ou d'un réducteur. Nous vous suggérons d'utiliser un contrôle approprié à votre ventilateur (voir un représentant pour une liste des contrôles qui sont disponibles).
 - Allouez 24 heures de rodage pour éliminer certains bruits.
3. Le ventilateur oscille excessivement.
- Assurez-vous que les pales sont bien vissées aux ferrures de pales.
 - Assurez-vous que les ferrures sont bien vissées au moteur.
 - Vérifiez la distance entre le plafond et chacune des pales.
 - Vérifiez la distance entre chaque pale. Cette distance devrait être la même pour chaque paire de pales. Dévissez la ferrure et repositionnez la pale à la distance voulue et revissez ensuite la ferrure.
 - Assurez-vous que la demi-sphère est bien engagée dans l'entaille de la cloche.
 - Assurez-vous que la vis de blocage de la tige soit bien engagée.
 - Assurez-vous que la ferrure de montage ainsi que la cloche sont bien serrées à la solive.
 - Assurez-vous qu'aucun crochissement ne s'est produit dans les pales. Pour vérifier ceci mettez vos pales à plat sur une table. Si un crochissement s'est produit, communiquez avec votre représentant au numéro de service à la clientèle indiqué sur la garantie.

SUGGESTION

5. CONNEXIONS ÉLECTRIQUES POSE DU SUPPORT MURAL DU CONTRÔLE À DISTANCE

Si désiré, le support murale peut être installé pour contenir la manette de contrôle.

- Utilisez les vis pour sécuriser le support mural à l'endroit désiré.
- Placez la manette dans le support mural.

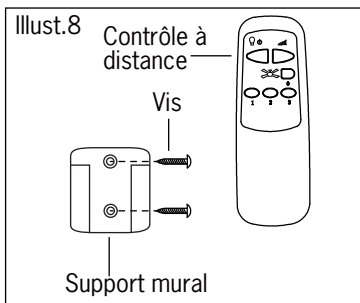

6. ASSEMBLAGE DU MOTEUR

- Posez les deux vis et rondelles sur la plaque de montage (indiqué par B sur le diagramme) qui correspondent avec les fentes sur la cloche. Vissez en deux tours.
- Placez la cloche sur la plaque de montage en alignant les fentes aux vis, indiquées par B sur le diagramme, et tournez en bloquant en place.
- Mettre en position et serrez en place à l'aide des deux vis et rondelles (indiquées par A sur le diagramme) et serrez alors les deux vis (indiquées par B sur le diagramme).

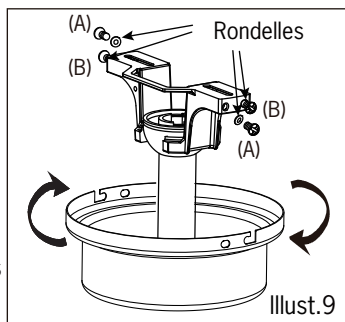

7. LUMINAIRE

LUMINAIRES DÉTACHABLES (veuillez vous référer à un des luminaires suivants pour connaître votre modèle.)

MISE EN GARDE: ASSUREZ-VOUS QUE LE COURANT EST FERMÉ AVANT DE FAIRE L'INSTALLATION

- Vissez le diffuseur sur le kit d'éclairage.

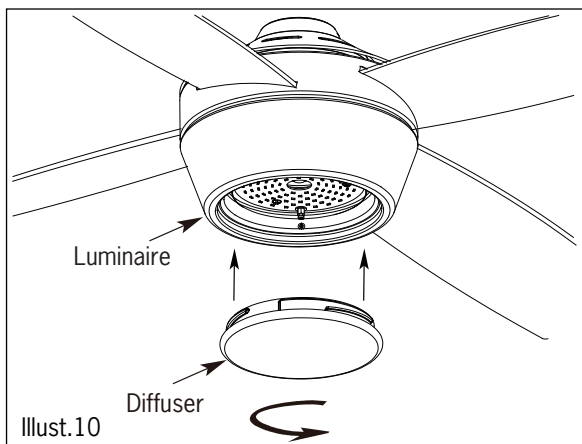

2. CHOIX DE MONTAGE MONTAGE AVEC LA TIGE

- Retirez le canopé du support à montage en desserrant les 4 vis.
- Retirez l'hémisphère de la tige en desserrant la vis de blocage de l'hémisphère et la goupille de verrouillage.
- Retirez le boulon, la goupille plate et fendue de l'attelage. Desserrer légèrement les 2 vis de blocage sur l'attelage.
- Guidez les fils et le câble de sécurité à travers la tige et serrez la tige dans l'attelage et alignez les trous afin que le boulon passe à travers.
- Assurez-vous de ne pas endommager les fils.** Placez la rondelle plate et la goupille fendue afin de verrouiller le boulon. Resserrez les vis de blocage sur l'attelage.
- Glissez le couvercle de l'attelage, l'anneau de caoutchouc et le canopé dans la tige.
- Réattachez l'hémisphère à la tige. Insérez la goupille de verrouillage à travers le trou de la tige puis mettez la goupille de verrouillage en place sur l'hémisphère.
- Resserrez la vis de blocage de l'hémisphère contre la tige.

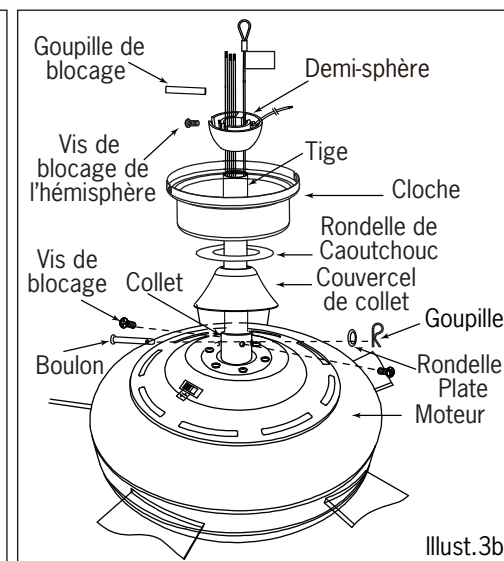
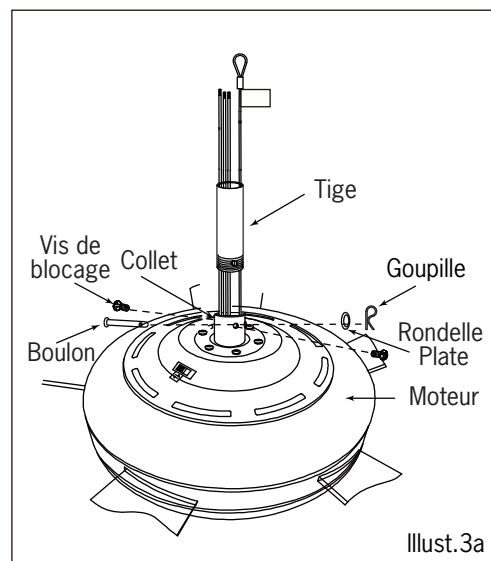

AVERTISSEMENT : Vérifiez tous vos branchements et assurez-vous que les vis de serrage et les vis sont bien serrées avant de procéder à la prochaine étape.

2

CHOIX DE MONTAGE

B MONTURE PLAFONNIERE

- Enlevez l'anneau de caoutchouc de la cloche.
- Posez la cloche sur le dessus du moteur en alignant les 3 grands trous de la cloche avec les 3 vis.
- Vissez la cloche au moteur à l'aide des 3 vis et rondelles (incluses) vous insérez dans les 3 petits trous de la cloche.

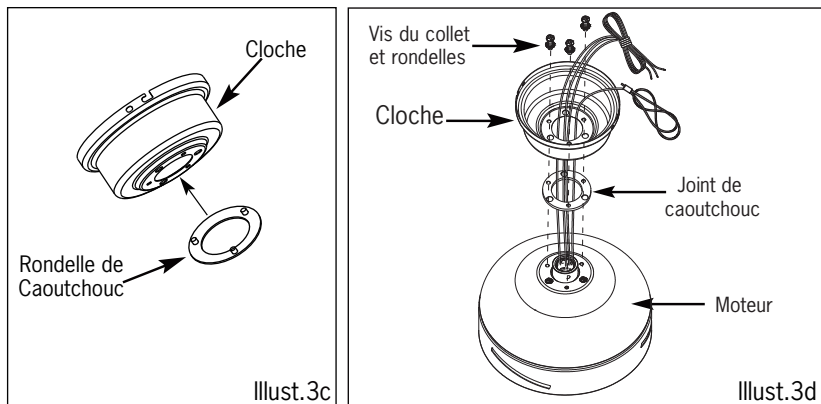

Illust.3c

Illust.3d

3.

INSTALLEZ LA FERRURE DE MONTAGE

MISE EN GARDE: Pour réduire les risques d'incendies, de secousses Électriques ou de blessures corporelles, installez sur une boîte électrique listée UL /CSA ayant la notation, Acceptable pour supporter un ventilateur, et utilisez les vis fournies avec cette boîte électrique.

- Installez le crochet en J en travers du centre de la boîte électrique puis en travers de la solive de bois.
- Fixez la ferrure de montage et le joint de caoutchouc à la boîte électrique.
- Suspendez le câble de sécurité sur le crochet en J.
- Suspendre le ventilateur sur le crochet temporaire ou sur la ferrure d'installation.

Diagramme Illust.3b est pour une installation sur tige.

Diagramme Illust.3c est pour une installation semi-plafonnière.

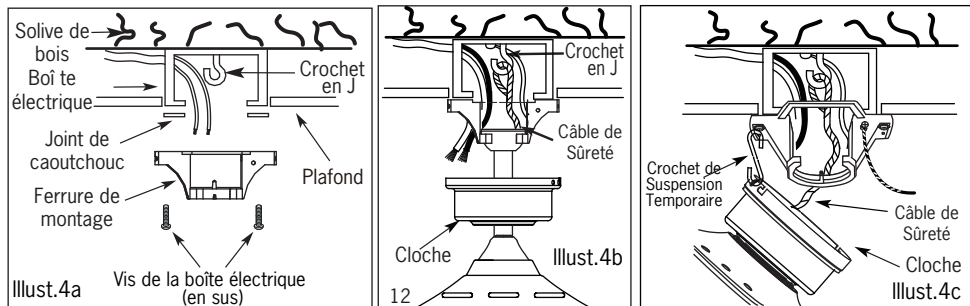

Illust.4a

Illust.4b

Illust.4c

5.

CONNEXIONS ÉLECTRIQUES

- Positionnez le récepteur dans le support de montage tel qu'indiqué dans les directions.

A

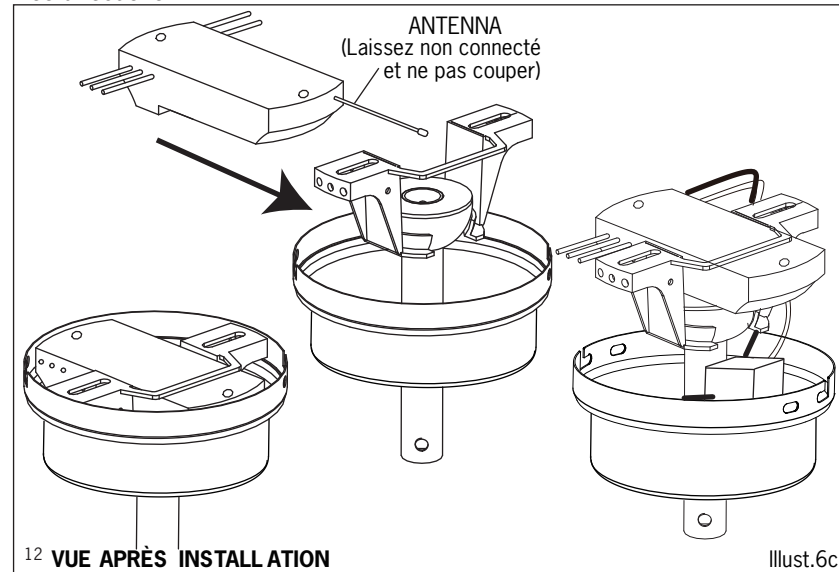

12 VUE APRÈS INSTALLATION

Illust.6c

B

MISE EN GARDE: Le contournement de la télécommande et le branchement direct du ventilateur ou de la lumière annule la garantie et rendront le ventilateur et la lumière non-fonctionnels. Utilisez uniquement la télécommande fournie pour faire fonctionner le ventilateur et la lumière.

Réglage du code dans la télécommande et le récepteur.

- retirez le couvercle du compartiment à piles de la télécommande (appuyez fermement avec le pouce sous la flèche et faites glisser),
- réglez les commutateurs à la position voulue.
- mettre les commutateurs du récepteur aux mêmes positions.

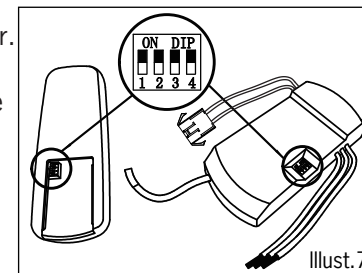

Illust.7

INSTRUCTIONS

Le commutateur à glissière commande le sens de la rotation des pales. Par temps chaud, la rotation renversée (dans le sens de aiguilles) crée un déplacement d'air rafraîchissant, tandis que par temps froid, la rotation vers l'avant (contre le aiguilles) assurera une bonne répartition de la chaleur.

TÉLÉCOMMANDE

Installez une pile 9 V (non incluse). Voici les fonctions de la télécommande :

1 - ventilateur haute vitesse

2 - ventilateur moyenne vitesse

3 - ventilateur basse vitesse

0 - arrêt du ventilateur

☹️ - lumière allumée/éteint

⏸️ - réglage de l'intensité lumineuse

* Maintenir la touche enfoncée pour accroître ou décroître l'intensité lumineuse.

Grâce à la fonction de mémoire, le luminaire reprendra la même intensité lumineuse après l'avoir éteint et rallumé.

5.

CONNEXIONS ÉLECTRIQUES

A

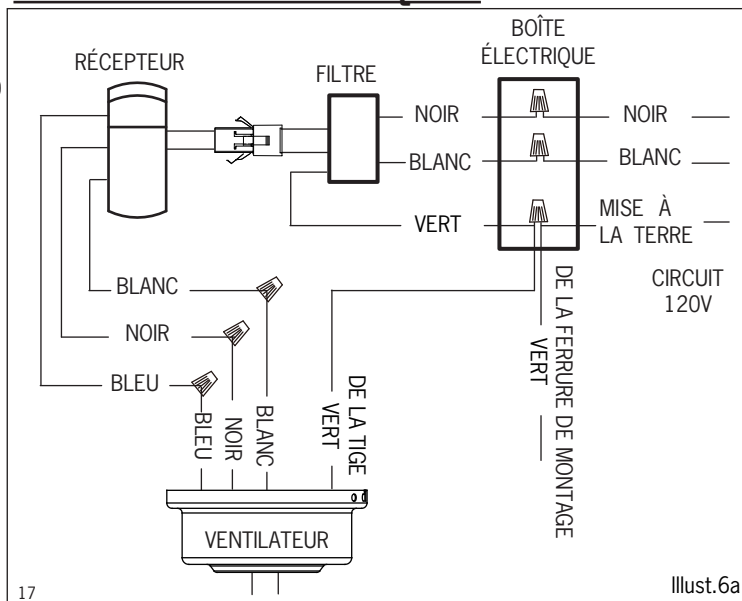

Au Québec, l'installation de ce ventilateur doit être confiée à un électricien qualifié.

N.B.: Lorsque les fils sont branchés, pousser soigneusement les fils et les écrous à fils dans la boîte électrique en vous assurant que les fils ne sont pas gênés par l'hémisphère ou la tige lorsque vous positionnez la ferrure de montage.

- Poussez soigneusement les fils et les connecteurs dans la boîte électrique au plafond.

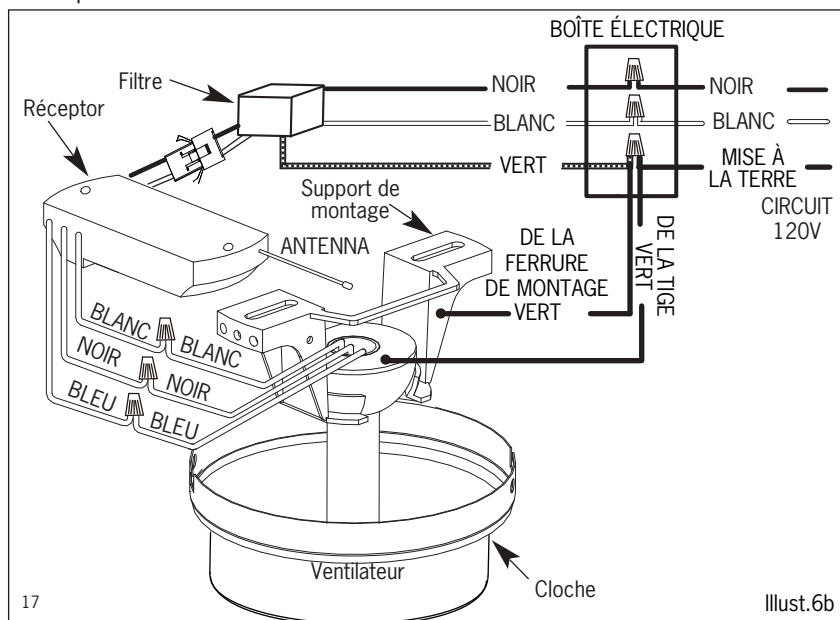

Pg. #8

4.

ENGAGEZ LA DEMI-SPHERE (Montage sur Tige Seulement)

- Tournez soigneusement le ventilateur jusqu'à ce la fente de la demi-sphère soit engagée dans l'entaille de la cloche.

MISE EN GARDE: Omettre d'insérer la languette dans l'ouverture prévue pourrait endommager les fils et causer une secousse électrique ou un incendie.

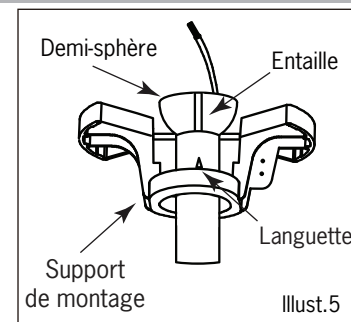

N.B.: Lorsque vous installez un ventilateur sur un plafond en pente, assurez-vous que l'entaille sur la ferrure soit face à la pente du plafond. Dépendant de l'angle de cette pente, une tige plus longue peut être requise afin d'empêcher les pales de cogner le plafond.

5.

CONNEXIONS ÉLECTRIQUES

A

Un branchement direct à un variateur de Vitesse mural externe ou un variateur de ce ventilateur ou lumière annulera la garantie et peut rendre le ventilateur et la lumière non-fonctionnels.

- Ce ventilateur est doté d'une télécommande qui permet de contrôler la vitesse du ventilateur et l'intensité de l'éclairage.

Faites les connexions suivantes (Illust.6a) au moyen des connecteurs fournis :

- Branchez les connecteurs mâle et femelles du filtre au récepteur.
- raccordez le fil BLANC du récepteur (MOTOR N) au fil BLANC du ventilateur.
- raccordez le fil NOIR du récepteur (MOTOR L) au fil NOIR du ventilateur.
- raccordez le fil BLEU du récepteur (FOR LIGHT) au fil bleu du luminaire.
- raccordez le fil VERT du ventilateur au fil DÉNUDÉ (mise à la terre) du récepteur.
- raccordez le fil NOIR du récepteur au fil d'alimentation NOIR.
- raccordez le fil BLANC du récepteur au fil d'alimentation BLANC.
- Après avoir effectué les connexions, assurez-vous que les fils mises à terre et le conducteur d'équipement mise à terre soit séparés dans la boîte électrique des conducteurs sans mises à terre. ¹⁵
- Assurez-vous que les bouts des fils coupés soient pointés vers le haut et soient poussés soigneusement dans la boîte électrique. ¹⁶

Pg. #7